

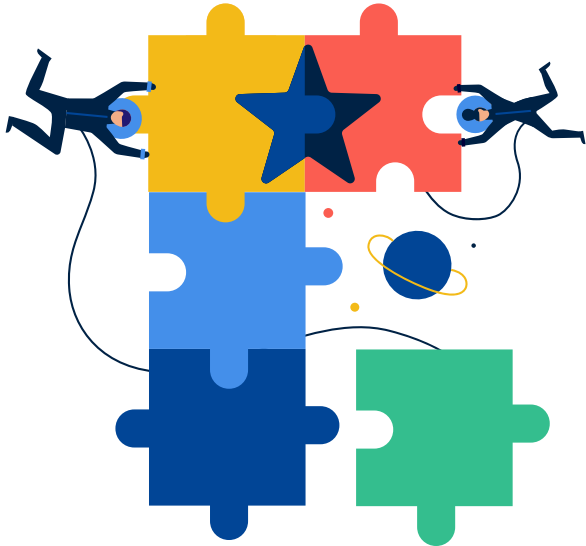

Kod Etika & Tatalaku Niaga

Ver. 1.0



Kandungan

Daripada CEO

Buat yang Betul

Gaya berfikir yang betul - satu pedoman

6 Prinsip Asas - Rukun Niaga

Bina diri dan cakna dengan yang lain

Kongsi manfaat dengan masyarakat & alam sekitar

Berkongsi Cerita Tentang Kita

Pendedahan media massa dan sosial

Konflik Kepentingan, Rasuah & Pemberian

Menangani konflik kepentingan

Mencegah rasuah dan korupsi

Menerima pemberian dan hiburan

Panduan menerima pemberian dan hiburan

Panduan memberi pemberian dan hiburan

03	Urusniaga yang Adil	17
04	Pesaing dan amalan perniagaan	18
05	Pemasaran beretika	19
06	Risikan Saingan	20
07		
08	Melindungi Maklumat dan Aset Syarikat	21
	Maklumat sulit syarikat	22
09	Kelengkapan syarikat	23
10	Harta intelek	24
11	Kontrak, Rekod dan Laporan Kewangan	25
12	Kontrak dan pematuhan urus niaga	26
13	Kejituan rekod kewangan dan korporat	27
14		
15	Salahlaku dan Tindakan Tatatertib	28
16		
	Pengakuan Pekerja	29



Daripada Ketua Pegawai Eksekutif (CEO)

Menjalankan perniagaan yang baik adalah usaha yang baik. Tapi, menjalankan perniagaan yang hebat dan beretika memerlukan usaha dan pemahaman yang tinggi.

Memiliki hati nurani yang jernih dalam membuat sebarang keputusan perniagaan adalah sama penting seperti membuat keputusan dalam hidup. Memahami hakikat yang setiap keputusan dan tindakan mempunyai kesan dan akibat adalah penting dalam memastikan kemandirian sesebuah perniagaan. Perniagaan bukanlah hanya untuk mendapatkan keuntungan kewangan semata-mata, tetapi keuntungan itu perlu diperolehi secara betul dan mengikut lunas undang-undang. Isu etika perniagaan sudah diperdebatkan sekian lama, namun kita tidak ingin memanjangkan hal tersebut. Kita berbangga kerana akhirnya kita mempunyai panduan etika kita sendiri yang diharapkan dapat memandu ahli keluarga kita ke arah perniagaan yang saksama. Ingat, setiap tindakan ada balasannya. Menjalankan perniagaan yang baik adalah usaha yang baik. Tapi, menjalankan perniagaan yang hebat dan beretika memerlukan usaha dan pemahaman yang tinggi.

Semoga perniagaan paling baik dan beretika akan selalu menang!

Rohaini Binti Abdul Rahim

Ketua Pegawai Eksekutif (CEO)

Rakannusa Engineering & Services Sdn. Bhd.

Buat yang Betul

Kita memberikan servis kepada industri penting seperti minyak dan gas supaya kita dapat sama-sama berdiri dan maju ke hadapan. Semua pihak termasuk Pengarah, eksekutif dan para pekerja perlu mematuhi panduan etika ini.

Melaksanakan kerja tanpa arahan yang teratur dan lengkap boleh menatijahkan insiden yang tidak diinginkan serta hasil kerja yang teruk. Ianya sama seperti niat dan tindakan kita. Niat yang baik berserta nurani yang jernih akan membuahkan hasil kerja atau tindakan yang betul, baik, dan positif. Kita semua mempunyai tanggungjawab untuk hidup dengan menghormati yang lain dan menjalankan perniagaan kita dengan penuh integriti.

Kod ini akan membantu kita sebagai panduan tatalaku peribadi dan niaga yang beretika. Hubungi kami di hr@rakannusa.com.my untuk sebarang persoalan berkaitan dengan kod ini. Kami sedia membantu.





Gaya berfikir yang betul – satu pedoman

Manusia sentiasa memerlukan panduan dalam hidupnya. Tanpa kompas moral, manusia tidak mungkin menikmati hidup sebagai kelompok bertamadun. Hidup ini ada putarannya. Dengan berpegang kepada nurani yang jernih dan nilai-nilai positif yang umum, kita boleh hidup secara praktikal dan beretika. Kita percaya kepada Tuhan yang Maha Melihat dan Maha Mengetahui. Semua orang bertanggungjawab atas tindakan masing-masing. Yang baik akan dibalas baik dan yang buruk ada balasannya. Kepercayaan ini boleh membentuk gaya pemikiran yang betul dan pedoman utama setiap tindakan kita. Sebagai insan bertamadun, kita perlu mempelajari dan patuh kepada undang-undang tempatan dan menghormati adat budaya setempat.

Buat keputusan yang betul

Ilustrasi di bawah boleh membantu anda membuat keputusan yang betul.



Berhenti Sejenak & Berfikir

- ✓ kenapa kita buat begini?
- ✓ adakah ia sah disisi undang-undang dan tindakan yang betul?



Proses & Senarai Semak

- ✓ adakah saya melalui proses yang betul?
- ✓ adakah saya telah mendapat nasihat daripada pakar?



Kesan & Akibat

- ✓ apa kesan kepada kenalan, pelanggan, masyarakat dan alam sekitar?
- ✓ bagaimana tindakan ini akan mempengaruhi masa depan kita?

6 Prinsip Asas - Rukun Niaga

Sebahagian daripada usaha menyemai integriti dalam PKS, kerajaan telah menggariskan 6 prinsip asas untuk dijadikan panduan bagi para peniaga. Ia dikenali sebagai Rukun Niaga. Kami mengambil prinsip-prinsip ini sebagai sebahagian kod etika dan tatalaku kami.



1. Jujur Dalam Perniagaan

Perilaku peniaga menuju kepada perkara-perkara benar termasuk niat dan aqad jual-beli, pemikiran, perbuatan dan pertuturan. Contoh: Peniaga tidak harus sengaja menyembunyikan kecacatan yang ada pada keluaran semata-mata untuk mengaut keuntungan. Sama juga keadaannya apabila dengan sengaja memanipulasikan bekalan sesuatu barangan bagi tujuan untuk meningkatkan harga.

2. Bertanggungjawab Kepada Pelanggan, Masyarakat Dan Persekitaran

Bertanggungjawab terhadap pelanggan, masyarakat dan persekitaran dalam sebarang tingkahlaku dan keputusan yang diambil. Contoh: Menjual barang dengan harga yang berpatutan atau memberikan perkhidmatan yang kualitasnya setimpal dengan bayaran yang dikenakan. Sayugia, segala barangan atau perkhidmatan yang kualitasnya setimpal dengan bayaran atau perkhidmatan yang diberi tidak menjejaskan kepentingan masyarakat dan persekitaran.

3. Berperikemanusiaan Kepada Semua Insan

Mempunyai perasaan kasih sayang dan saling menghormati sesama manusia, lemah lembut, pemurah dan saling membantu. Tingkahlaku dan keputusan yang diambil mestilah mempertimbangkan kepentingan semua pihak dan bukan kepentingan perniagaan itu sahaja. Contoh: Sekiranya seorang pelanggan telah membuat kesilapan semasa pembeliannya, dan ingin menukarkan sama ada dalam bentuk barangan lain atau mendapatkan kembali wangnya, peniaga harus bersetuju demi tanggungjawab sosial terhadap semua insan.

4. Kesederhanaan Tingkah Laku Dalam Perniagaan

Mengamalkan sifat rendah diri, tidak bermegah-megah, tidak sombong, tidak keterlaluan, tidak tamak dan tidak berjimat cermat daripada segala segi. Contoh: Seseorang peniaga yang berjaya tidak seharusnya lupa daratan, sebaliknya masih sanggup bersikap timbang rasa serta memberi sumbangan dan sokongan kepada mereka yang memerlukannya.

5. Saksama Terhadap Pelanggan

Tindakan yang diambil tidak hanya menguntungkan sebelah pihak sahaja, layanan sama rata tanpa mengira kaum, kelas atau darjat dan tidak berat sebelah. Contoh: Seseorang peniaga sepatutnya tidak membezakan antara pelanggan, sama ada orang kenamaan atau rakyat biasa di dalam urusan perniagaan mereka, kerana wang itu adalah sama nilainya.

6. Kesungguhan Menjayakan Perniagaan

Membuat sesuatu dengan tekun, rajin dan penuh kesabaran, tidak mudah mengaku kalah, berani menanggung risiko dan sanggup berusaha bermati-matian. Contoh: Apabila menceburi bidang sesuatu perniagaan, peniaga tidak seharusnya merasa gusar dengan peniaga-peniaga yang sedia ada, apa yang penting adalah bagaimana kejayaan peniaga lain dapat mendorongnya untuk berjaya.

Bina diri dan cakna dengan yang lain

Kami komited dalam menyediakan ruang kerja harmoni dimana semua orang dirai dan diberikan sokongan

Kita akan jadi lebih produktif, kreatif dan gembira apabila kita boleh menjadi diri kita yang sebenar. Rakannusa komited dalam menyediakan ruang kebebasan ekspresi ini dengan menggalakkan semua pekerja bertoleransi; meraikan dan menyokong semua insan tanpa mengira darjat atau usia.

Buku Panduan Pekerja (*Employee Handbook*) syarikat telah meletakkan panduan asas tentang pergaulan baik sesama pekerja. Buku Panduan Pekerja ini wajib dibaca dan difahami secara keseluruhannya. Kami tekankan beberapa prinsip penting di sini sebagai panduan di semua lokasi kerja kita di seluruh negara.

Kita mempunyai warga kerja yang datang daripada pelbagai latar

bangsa dan agama. Setiap mereka mempunyai skil, kebolehan, pengalaman dan perspektif yang rencam dan inilah yang menyumbang kepada kejayaan syarikat ini. Kita percaya kepada prinsip kesaksamaan dalam peluang pekerjaan, saling hormat dan rangkuman kepelbagaian. Kita tidak bertolak ansur terhadap sebarang bentuk penindasan .

Semua pekerja mempunyai hak untuk bekerja dalam suasana bebas daripada penindasan. Penindasan ini termasuklah secara lisan, visual dan fizikal. Ia boleh melahirkan suasana kerja yang buruk dan tidak produktif.

Kita percaya, semua insan perlu dilayan dengan kemuliaan, kesaksamaan, dan rasa hormat. Kita

tidak sama sekali menggunakan atau menyokong amalan buruh paksa atau pemerdagangan migran atau layanan dan keadaan kerja yang buruk.

Kita komited dengan keselamatan dan ketenteraman para pekerja serta aset-aset kami. Perbuatan membuli, mengancam, mengugut dan bertindak liar di tempat kerja adalah kesalahan berat yang akan diambil tindakan.

Anda tidak boleh memiliki sebarang senjata api, bahan letupan, lain-lain senjata dan bahan berbahaya dengan tujuan khianat di tempat kerja.

Jika anda rasa diri anda atau rakan sekerja yang lain disisih, dibuli, dicabul atau dikhianati, laporkan segera kepada HR.



Kongsi manfaat dengan masyarakat dan alam sekitar

Menyumbang kepada masyarakat dan mengambil berat tentang alam sekitar adalah tradisi kita

Kita menganjurkan dan menyertai banyak program kemanusiaan dan kebajikan yang dapat memberikan impak positif kepada masyarakat. Program ini dijalankan dengan adanya sumbangan tunai dan peruntukan khas kebajikan oleh Rakannusa serta melibatkan masa berharga para pekerja. Apabila kita mengadakan program CSR, koordinasi akan dibuat antara penyelaras projek, penerima sumbangan, pembekal barangan dan pekerja yang terlibat. Ini bagi memastikan program berjalan dengan lancar dan penerima sumbangan merupakan orang yang benar-benar layak. Program seumpama ini diadakan secara berkala iaitu sebulan sekali.

Asingkan (jika ada) penglibatan anda (pekerja) secara individu bersama pihak lain (NGO dll.) dalam menjalankan sebarang program seumpamanya. Laksanakan aktiviti ini dalam masa dan sumber anda sendiri tanpa melibatkan syarikat melainkan program yang telah disusun oleh syarikat. Jangan melakukan program kebajikan untuk mendapatkan sebarang habuan berbentuk projek, kewangan atau lain-lain kelebihan buat Rakannusa. Program CSR perlulah dilaksanakan secara tulus tanpa mengharapkan imbalan apapun.



Berkongsi Cerita Tentang Kita

Kita perlu mematuhi piawaian komunikasi kita.

Rakannusa mempunyai rekod yang baik dalam komuniti minyak dan gas di Malaysia. Dalam menyampaikan sebarang berita dan cerita tentang kita, kita perlu mematuhi piawaian komunikasi kita.



Pendedahan media massa dan sosial.

Media sosial mempunyai boleh memberi kesan kepada reputasi Rakannusa. Para pekerja bertanggungjawab untuk memahami dan mematuhi Polisi Media Sosial syarikat. Ia disertakan dalam Buku Panduan Pekerja (*Employee Handbook*). Panduan dan polisi ini turut terpakai kepada penggunaan media sosial peribadi anda.

Media sosial memberikan ruang untuk kita berkongsi cerita tentang

perniagaan, mendengar, belajar dan berkomunikasi dengan pengguna dan masyarakat.

Sungguh pun begitu, penggunaan media sosial tetap mempunyai risiko yang memerlukan kepada pengguna yang bertanggungjawab. Oleh sebab itu, saluran rasmi media syarikat hanya akan dikendalikan oleh pekerja yang telah ditetapkan.

Sekiranya mana-mana pekerja ditemuramah oleh wartawan atau mana-mana pengamal media, kita perlu pastikan isi bicara kita tepat dan tidak menyanggahi maklumat rasmi syarikat. Oleh itu, mohon maklumkan kepada hr@rakannusa.com.my sebarang urusan berkaitan makluman media. Dilarang membuat sebarang kenyataan bagi pihak syarikat sebelum mendapatkan pengesahan pihak pengurusan.



Konflik Kepentingan, Rasuah dan Pemberian

Rakannusa tidak membeli akses kepada pasaran, urusan niaga atau penggubahan polisi dengan wang, pemberian atau lain-lain faedah.

Kejayaan berterusan kita antara lain bergantung kepada hubungan baik dengan pelanggan, pemegang saham, dan penguatkuasa undang-undang. Kita buat sesuatu dengan cara yang betul. Itu sahaja.



Mengendalikan konflik kepentingan

Bila buat keputusan berkaitan perniagaan, letakkan kepentingan syarikat melebihi kepentingan peribadi.

Kondlik kepentingan terjadi apabila kepentingan diri bertingkah dengan keutamaan syarikat. Ia timbul atas pelbagai sebab termasuklah apabila pekerja yang terlibat mempunyai kepentingan niaga dengan pembekal, pelanggan, pesaing atau rakan niaga syarikat yang lain. Konflik kepentingan juga boleh terjadi daripada hubungan peribadi antara pekerja termasuk hubungan romantik. Kegiatan luar seseorang pekerja juga boleh mencetuskan konflik yang sama.

Dalam perniagaan, semua pekerja adalah pemain pasukan dan perlu komited untuk kejayaan pasukan. Pekerja yang meletakkan kepentingan diri melebihi kepentingan syarikat akan mengakibatkan kerugian. Kita tidak akan dapat menikmati nilai terbaik daripada khidmat dan barangan yang dibekalkan kepada kita. Dengan hanya terlihat wujud konflik kepentingan sahaja sudah boleh merosakkan reputasi dan objektif perniagaan kita.

Harapan kita:

Semua pekerja Rakannusa perlulah:

- Menilai dengan betul setiap urusan perniagaan yang boleh menimbulkan konflik kepentingan atau terlihat melibatkan konflik kepentingan – agar dijauhi;
- Bersikap telus tentang hubungan personal atau hubungan bisnes dengan pihak pengurusan yang boleh menimbulkan konflik kepentingan atau terlihat melibatkan konflik itu;
- Mematuhi semua polisi perolehan apabila menilai, memilih dan mengurus pembekal, pelanggan atau lain-lain rakan niaga. Pastikan pemilihan dibuat berdasarkan faktor-faktor seperti kualiti, harga, kebolehpercayaan, dan kesesuaian dengan keperluan semasa;
- Laporkan sebarang konflik kepentingan, sama ada ia disyaki, berpotensi, atau benar-benar berlaku termasuk pihak terlibat kepada pihak pengurusan.

Mencegah rasuah dan korupsi

Kita tidak bertolak ansur dengan sebarang unsur rasuah & korupsi

Apa itu Rasuah & Korupsi?

Rasuah adalah sebarang bentuk pemberian dengan niat untuk mendapatkan imbalan urus niaga secara tidak sah. Rasuah berlaku dalam banyak bentuk termasuklah duit, hadiah, tiket, hiburan, pelancongan, janji peluang pekerjaan, peluang mengurus niaga, dan mungkin pemberian derma kebajikan. **Korupsi** ialah sebarang salah guna kuasa untuk manfaat individu atau kumpulan tertentu.

Kenapa Hal ini Penting?

Kita memperoleh sesuatu dengan hasil usaha kita sendiri. Kita tidak akan menawarkan, atau menjanjikan sesuatu yang berharga kepada mana-mana individu hanya untuk memperoleh apa-apa kontrak, projek, mahupun peluang atau perjanjian niaga yang berat sebelah.

Ini terpakai walau di mana pun kita beroperasi dan setiap daripada unit kerja kita termasuk pembekal dan rakan niaga. Rasuah dan korupsi adalah perbuatan tidak bermoral, tidak beretika dan bersalahan dengan komitmen kita dalam menegakkan integriti. Ia juga memusnahkan kepercayaan pelanggan dan rakan niaga kita. Rasuah dan korupsi selamanya salah baik dari segi moral dan undang-undang. Hukuman berat menanti semua yang terlibat dengan jenayah ini termasuklah siasatan SPRM, perbicaraan mahkamah, denda berganda daripada nilai suapan serta hukuman penjara. Ianya lebih parah jika melibatkan pihak berautoriti atau pegawai kerajaan.

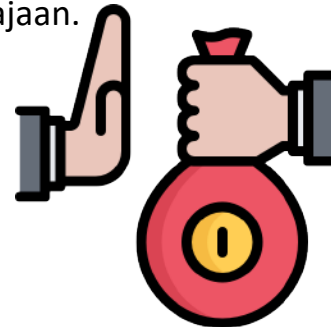

Harapan Kami:

Semua pekerja Rakannusa perlu:

- Sentiasa berkata tidak kepada sebarang rasuah dan tidak menawarkan rasuah kepada sesiapa walau apa keadaan sekalipun;
- Menilai dan mengambil langkah untuk menghentikan sebarang unsur rasuah, korupsi mahupun hal-hal yang menjadikan sesuatu urusan terlihat seperti rasuah yang melibatkan Rakannusa atau mana-mana rakan niaga kita;
- Patuhi panduan berkaitan apabila ingin membuat sumbangan kebajikan atau CSR;
- Laporkan sebarang insiden rasuah dan korupsi, sama ada ia disyaki, berpotensi, atau benar-benar berlaku termasuk pihak terlibat kepada pihak pengurusan.

Menerima hadiah dan hiburan bisnes

Para pekerja boleh menerima pemberian yang diberi tanda budi baik tanpa dipinta dan tidak berlebihan, tetapi tidak sesekali wang tunai!

Elak daripada sebarang perbuatan yang membawa Rakannusa terlihat memberikan layanan istimewa kepada entiti luar bagi mendapatkan imbalan bisnes seperti memberi hadiah, ganjaran, menjamu, berlibur, berhibur dan lain-lain sogokan.

Walaupun bagaimanapun, pekerja boleh menerima pemberian tanda budi baik rakan niaga (yang tidak berlebihan/mewah) yang diberikan tanpa dipinta. Ia diberi untuk menjaga nama baik syarikat, sebagai tanda berbudi yang boleh memupuk hubungan bisnes yang baik. Secara praktikal, pemberian itu tidak menyebabkan anda takut untuk melaporkannya kepada Pengurus anda atau diketahui masyarakat umum. Bersikap telus.

Bagi pekerja yang mempunyai kuasa memberi bisnes atau yang boleh mempengaruhi keputusan niaga syarikat mestilah lebih berhati-hati bagi mengelakkan sebarang tindakan yang boleh menyebabkan syarikat terlihat berat sebelah atau tidak adil. Ia boleh menjejaskan reputasi syarikat.



Panduan menerima hadiah dan hiburan bisnes

Anda boleh menerima:

- ✓ Bunga
- ✓ Makanan dan minuman (coklat, makanan ringan dsb.)
- ✓ Hadiah dengan nilai sederhana meraikan peristiwa yang istimewa seperti selepas mendapatkan kontrak projek
- ✓ Hadiah dengan nilai sederhana seperti t-shirt, topi, botol air dan lain-lain hadiah korporat
- ✓ Majlis makan bersama dengan pihak yang mempelawa selagi ianya tidak bermewah-mewahan dan tidak kerap.

Anda tidak boleh menerima:

- ✗ Wang tunai atau yang setara (seperti *gift cards*)
- ✗ Hadiah yang mahal seperti tiket ke acara sukan / konsert / hiburan / pakej percutian melainkan dengan kebenaran pengurusan.
- ✗ Apa-apa pemberian daripada pembekal semasa sedang berunding tentang kontrak atau projek.



Secara umum, menerima budi baik bisnes bernilai lebih daripada RM150 setiap orang adalah terlarang. Jika wujud undang-undang tempatan yang melarang dengan jumlah yang lebih kecil, sila patuhi. Untuk maklumat lanjut boleh hubungi kami di hr@rakannusa.com.my.

Panduan memberi pemberian dan hiburan

Kita mungkin boleh memberi hadiah yang sederhana, barangan korporat (t-shirt, topi dsb.), layanan, menjamu makan dan hiburan selagi ianya mematuhi undang-undang tempatan dan polisi dalaman si penerima. Pekerja dilarang menggunakan sumber persendirian untuk melakukan sesuatu yang tidak dapat dilakukan dengan sumber Rakannusa. Kita mesti bertanggungjawab dalam apa-apa pemberian kepada pihak ketiga serta memastikan ia selari dengan polisi dan prosedur dalam syarikat.

Hal sama turut terpakai dalam memberi dan menerima pemberian. Sebarang pemberian melebihi nilai RM150 perlulah mendapatkan kelulusan pihak pengurusan. Undang-undang tempatan mungkin mempunyai had yang lebih rendah. Semak juga polisi penerima kerana setiap syarikat mempunyai polisi yang berbeza. Kadangkala ianya lebih ketat.

Bagi yang ingin memohon kebenaran memberi pemberian budi baik ini bolehlah berbincang dengan pihak pengurusan atau emel kami di hr@rakannusa.com.my

Anda boleh memberi:

- ✓ Hadiah korporat (t-shirt, pen, dll.)
- ✓ Hadiah yang munasabah
- ✓ Belanja makan untuk berbincang sesuatu tentang bisnes (tidak bermewah)

Anda tidak boleh memberi:

- ✗ Wang tunai atau yang seumpamanya
- ✗ Hadiah yang mahal dan mewah tanpa kelulusan pihak pengurusan
- ✗ Membiayai perjalanan dan tempat tinggal penerima tanpa kelulusan pihak pengurusan

Urusniaga yang Adil

Kita bersaing secara sehat dan adil berdasarkan merit dan prestasi

Kita berusaha sehabis baik untuk mematuhi undang-undang persaingan dan anti monopoli di semua tempat yang kita beroperasi



Persaingan dan amalan perniagaan

Kita menyokong amalan persaingan yang sihat dan akses pasaran terbuka

Akta persaingan dan anti monopoli seluruh dunia telah dibuat untuk mempromosi persaingan yang adil dan sihat dikalangan perniagaan. Ia melarang pakatan antara pesaing dalam penetapan harga, diskaun, insentif, penempatan, dan pertukaran info sensitif atau apa-apa perlakuan yang tidak wajar dan bersifat monopoli.

Polisi Rakannusa adalah patuh kepada semua akta dan undang-undang berkaitan persaingan dan anti monopoli di manapun kita beroperasi. Undang-undang ini selalunya kompleks dan berpotensi menyebabkan syarikat disabit kesalahan undang-undang (termasuk didenda dengan jumlah yang besar atau disabit kesalahan jenayah). Para pekerja perlu berbincang dengan pihak pengurusan sekiranya mereka wujud situasi yang melibatkan akta persaingan dan anti monopoli.



Pemasaran beretika

Bahan-bahan untuk unit pemasaran, pengiklanan dan jualan mestilah bersifat benar, adil, tidak mengelirukan dan didokong oleh fakta.

Sebarang dakwaan yang kita buat berkaitan Rakannusa, produk, servis kita bahkan tentang pesaing kita hendaklah benar, adil, tidak mengelirukan dan berfakta. Kita tidak boleh mengabaikan fakta dan realiti. Kita perlu bersikap telus dalam mempersembahkan informasi tentang kita, produk dan perkhidmatan kita – dengan memastikan ianya disokong data dan fakta.

Wujud undang-undang yang melarang keras kaedah pemasaran yang tidak jujur dan menipu. Beramal dengan praktis sepertinya adalah bertentangan dengan polis dan adat kebiasaan syarikat.



Risikan kompetitif

Kita hanya memperoleh maklumat tentang pesaing kita daripada sumber yang sah

Mengumpul maklumat tentang pesaing kita boleh dipanggil sebagai risikan kompetitif. Ianya adalah amalan bisnes yang sah. Ia membolehkan kita kekal kompetitif dan relevan dalam pasaran. Pun begitu, kita tidak boleh mendapatkan maklumat pesaing ini menggunakan jalan yang salah dan tidak sah. Sesetengah amalan untuk mengumpul maklumat dibenarkan seperti mendapatkannya daripada berita awam dan kajian industri. Kita tidak boleh merisik dengan melakukan penipuan, atau pemalsuan dokumen. Peraturan ini terpakai kepada konsultan, pembekal dan semua rakan niaga yang berurusan dengan kita. Jika terdapat sebarang persoalan bolehlah diajukan kepada hr@rakannusa.com.my



Melindungi Maklumat dan Aset Syarikat

Di Rakannusa, kita mempunyai banyak aset-aset penting yang perlu dilindungi. Ia termasuklah maklumat sulit syarikat, maklumat pelanggan dan pekerja syarikat, data-data projek, peralatan dan harta intelek syarikat.



Maklumat sulit syarikat

Salah satu daripada asset terpenting syarikat adalah maklumat sulitnya. Para pekerja yang bekerja dan mempunyai akses kepada maklumat ini wajib berhati-hati dan mengendalikannya dengan cermat. Para pekerja perlu tahu, perkara yang tidak diketahui secara umum, luar daripada Rakannusa adalah dikira info yang sulit dan tidak boleh dikongsi secara semberono tanpa kebenaran daripada pihak pengurusan.

Berkongsi maklumat rahsia dengan pihak luar boleh mengganggu gugat keutuhan perniagaan, mendedahkan rahsia kepada pesaing atau merosakkan kebolehan syarikat untuk mengawal maklumat itu daripada tersebar berdasarkan lunas undang-undang. Maklumat yang sulit dan dilindungi Rakannusa termasuklah rekaan dan spesifikasi peralatan, data pekerja, data projek, amalan-amalan perniagaan, maklumat perbincangan mesyuarat dalaman, perancangan projek, belanjawan, dan strategi syarikat.



Peralatan syarikat

Guna peralatan kita untuk kerja-kerja syarikat sahaja.

Aset-aset Rakannusa termasuk kelengkapan dan peralatan kerja, PPE, komputer, telefon, emel dan sebarang maklumat teknikal adalah untuk kegunaan dan manfaat syarikat sahaja. Kesemua ini tidak untuk manfaat peribadi mana-mana individu atau pihak luar daripada syarikat. Adalah menjadi tanggungjawab semua pekerja untuk menjaga harta benda syarikat daripada sebarang kerosakan, kecurian, kehilangan atau disalahgunakan. Sebarang penggunaan harta syarikat tertakluk kepada kebenaran pihak pengurusan atasan.

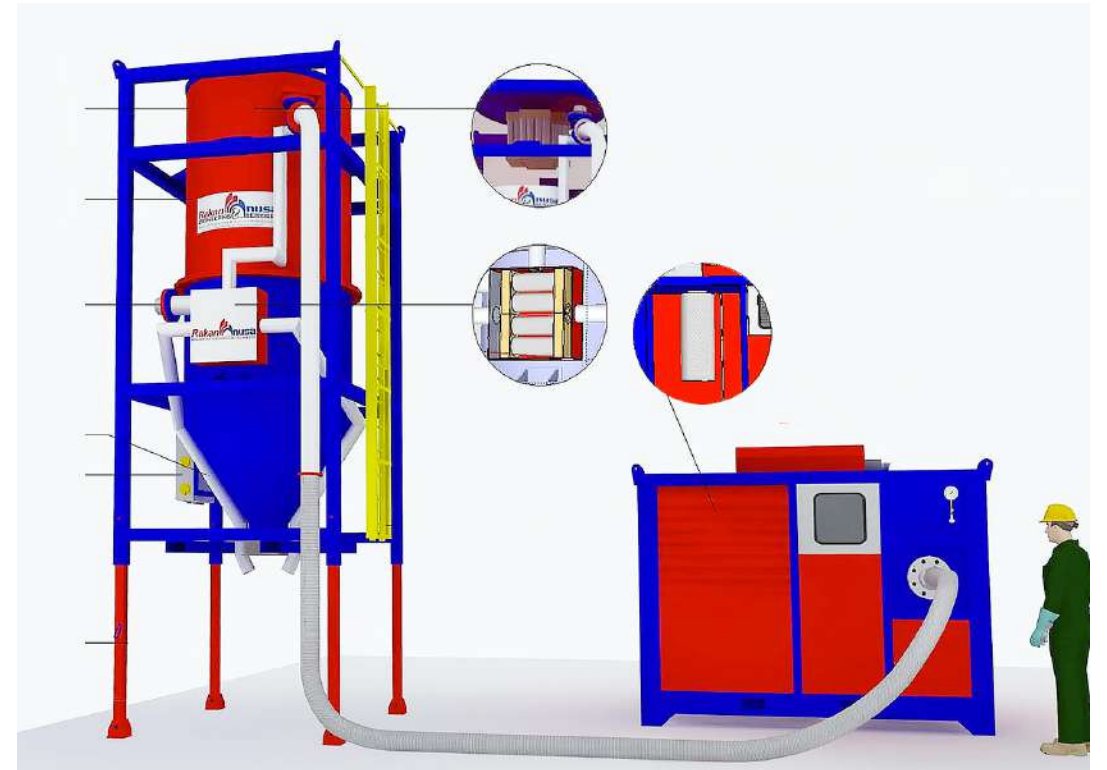

Harta Intelek

Melindungi harta intelek (IP) Rakannusa

Harta intelek Rakannusa (IP) adalah salah satu asset terpenting syarikat dan ianya amat kritikal dalam menentukan kejayaan syarikat. Ia dapat menguatkan jenama syarikat, mengekalkan relevansi syarikat dalam pasaran, mengelakkan ciplak IP, mempromosikan transaksi niaga dan meningkatkan keyakinan pelanggan. Harta intelek kita dilindungi dibawah Akta Cap Dagangan, hakcipta, paten, dan rahsia perniagaan. Ia melindungi milikan Rakannusa seperti logo, jenama, produk, teknologi, rekaan & spesifikasi peralatan, prosedur kerja dan keselamatan, formula kimia dan kejuruteraan, data-data

sulit, proses-proses kerja, dokumentasi teknikal, pembekalan, pemerolehan, dan lain-lain.

Berbincang dengan pihak pengurusan sekiranya terdapat cadangan untuk mendaftar cap dagangan, patenkan idea dan inovasi supaya langkah susulan yang tepat dapat dibuat. Rakannusa memandang penjagaan harta intelek sebagai hal yang penting dan pelanggaran hak harta intelek juga akan diuruskan secara tegas mengikut saluran undang-undang.

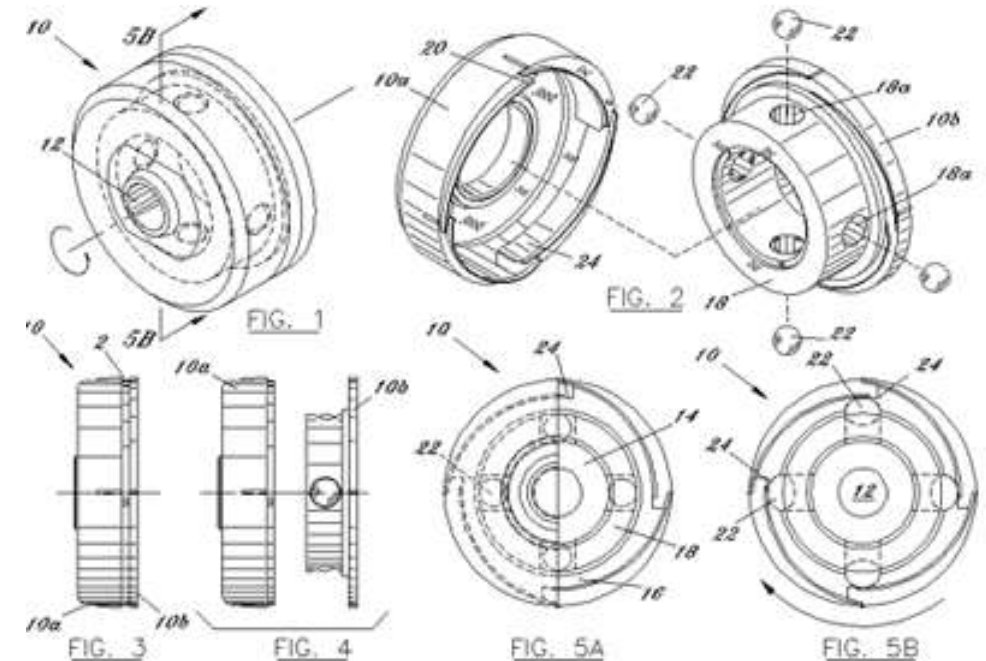

Kontrak, Rekod dan Laporan Kewangan

Kita perlu telus, jujur dan tepat dalam mematuhi kontrak dan menyimpan rekod.



Kontrak dan pematuhan urus niaga

Kita ikut prosedur dan patuh pada undang-undang berkaitan urus niaga

Kita punya polisi yang memberi panduan kepada semua pekerja Rakannusa yang melibatkan proses pemerolehan. Undang-undang Malaysia menuntut subkontraktor mematuhi beberapa peraturan pemerolehan yang berkait dengan etika dan tatalaku niaga. Anda perlu tahu dan patuh segala peraturan yang terpakai pada syarikat yang telah termaktub.

Rakannusa juga mematuhi undang-undang eksport dan import antarabangsa. Ia memberikesan kepada pihak yang berurusan dengan kita (**Orang**), di mana kita beroperasi (**Lokasi**), dan pemindahan teknologi (**Produk**).

Orang. Sistem dan proses syarikat telah digubah untuk membantu pematuhan seperti pembayaran buat pemandu, pembekal, serta pengambilan pekerja dan

pekerja tambahan (*freelancer*). Ikut semua prosedur yang telah ditetapkan untuk urusan kewangan dan pengambilan pekerja. Rakan niaga Rakannusa yang telah ditentu sahkan kredibilitinya, boleh membawa barang dagangan atau peralatan, juga bertindak sebagai broker kastam untuk melancarkan perjalanan bisnes kita dalam dunia perniagaan yang mencabar kini. Semua perbincanga berkaitan pergerakan muatan/barangan/peralatan, broker kastam atau surat kuasa bagi urusan import dan eksport boleh dikemukakan kepada sales@rakannusa.com.my

Lokasi. Hubungi sales@rakannusa.com.my sekiranya anda mahu meneroka peluang bisnes di lain-lain negara supaya ianya dapat dijalankan mengikut undang-undang.

Produk. Teknologi sensitif, termasuklah peralatan dan kaedah mengendalikan katalisator mungkin memerlukan kepada lessen khas untuk eksport/import. Jika anda terlibat dengan kerja-kerja berkaitan, anda perlu tahu dan patuh kepada undang-undang yang berkaitan termasuklah klasifikasi barang yang tepat dan betul serta pembayaran untuk sebarang tarif dan duti.

Kita tidak akan bekerjasama dengan sebarang boikit luaran yang tidak diiktiraf oleh kerajaan Malaysia.

Penggubahan wang haram diguna sebagai kaedah menggerakkan wang hasil jenayah ke dalam pasaran biasa oleh individu atau entiti tertentu. Kita melarang keras daripada terlibat dengan transaksi yang melibatkan wang sedemikian atau anda boleh didakwa.

Kejituan rekod kewangan dan korporat

Kami bertanggungjawab dalam menyediakan informasi yang tepat, lengkap dan jelas berkaitan perniagaan kami

Kami bertanggungjawab dalam menyediakan laporan kewangan yang mematuhi piawaian dan standard perakaunan. Ia juga menjadi tanggungjawab anda semua dalam memberikan maklumat yang tepat dan telus semasa audit dalaman atau kepada auditor bertauliah di luar berkaitan laporan kewangan semasa syarikat.

Keperluan memelihara rekod dan mengendalikan informasi memerlukan Rakannusa untuk menyimpan rekod yang jitu dan tepat untuk rujukan perniagaan, kewangan dan mematuhi kehendak undang-undang (LHDN/SSM dsb.). Kami menjaga baik rekod-rekod ini selagi ianya dalam tempoh masa wajib penyimpanan oleh pihak berkuasa dan mengikut polisi syarikat. Dari masa ke masa, wujud rekod yang perlu disimpan lebih lama sebagai pematuhan undang-undang sekiranya ada keperluan. Data dan rekod yang disimpan khas untuk rujukan pekerja boleh dikekalkan selama ia mempunyai nilai bisnes tetapi tidak melebihi 7 tahun.

Dihujung tempoh simpanan, data yang tersimpan boleh dimusnahkan secara digital atau manual mengikut format simpanan data.



Salahlaku dan Tindakan Tatatertib

Tiap kesalahan dan kesilapan memerlukan tindakan pembetulan

Sebarang bentuk penyalahgunaan kuasa, atau tindakan yang bertentangan dengan kod etika dan tatalaku niaga ini perlu dilaporkan kepada pihak pengurusan dengan kadar segera. Siasatan menyeluruh akan dijalankan dan pesalah akan dipertanggungjawabkan untuk tindakan disiplin.

Tertakluk kepada undang-undang dan peraturan yang berkaitan, pesalah perlu bertanggungjawab terhadap sebarang kerugian atau kerosakan kepada aset-aset, kemudahan, sumber dan rekod berpunca daripada salahguna kuasa, kelalaian, atau sebarang tindakan tanpa kelulusan pihak pengurusan Rakannusa, kerugian ini boleh dituntut semula daripada potongan bayaran (gaji atau lain-lain bayaran/cara) kepada pesalah. Dengan mengikut lunas undang-undang, Rakannusa juga boleh mengambil lain-lain tindakan disiplin yang difikirkan wajar termasuk melaporkan kesalahan ini kepada pihak berautoriti.

Untuk kesalah yang berat, kes disiplin yang berulang, tertuduh boleh dibuang kerja. Kita berharap tiada yang akan dikenakan tindakan sedemikian rupa. Marilah bekerja secara harmoni.



RAKANNUSA KOD ETIKA & TATALAKU NIAGA PENGAKUAN PEKERJA

Saya, _____,

bernombor IC _____, dengan ini mengesahkan

telah membaca dan akan mematuhi kandungan

Kod Etika & Tatalaku Niaga Rakannusa.

Tandatangan :

Tarikh :